

⚠ 注意!

1. 请先安装好GoPro相机后再通电!
2. 连接电脑时请务必使用 **USB 转换头**

1 介绍

MiNi 2D 两轴无刷机载云台适用于GoPro4 / GoPro3+ / GoPro3 运动相机或其它尺寸相近的运动摄像机。可安装至固定翼飞机、多轴飞行器、直升机上航拍。安装简单方便，只需连接电源便可以独立工作。

按照安装方式示意图准确地组装云台，注意先把摄像机安装到云台上再通电。

首次使用，接通云台电源，保持云台静止，等待云台初始化完成后自动将云台回到水平位置，即可正常使用，无需设置和调整参数。

2 安装步骤

- Ⅰ 将云台减震球一端装入上挂板，并将上挂板安装至飞机上，可根据需要使用V型挂架

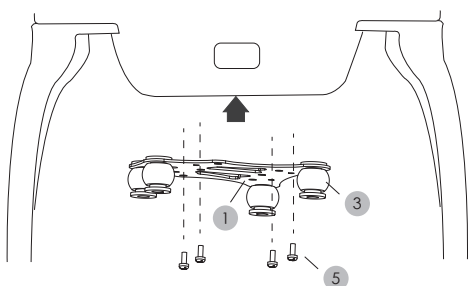

- Ⅱ 将减震球另一端按下图装入至云台下挂板中

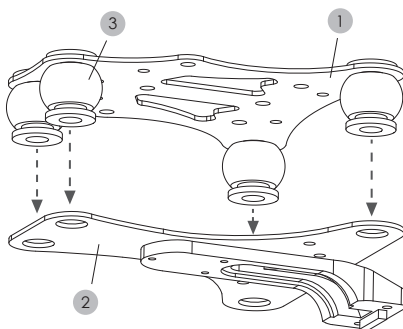

- Ⅲ 安装相机

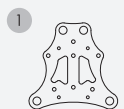
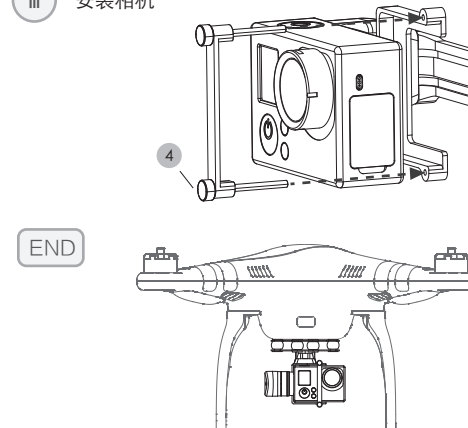

上挂板

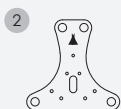

下挂板



减震球

M2×25mm
手拧螺钉

螺丝 (自备)

V型挂架

M2.5×5mm
内六角圆杯螺丝

V型挂架

3 安装方式

立式安装方式示意图

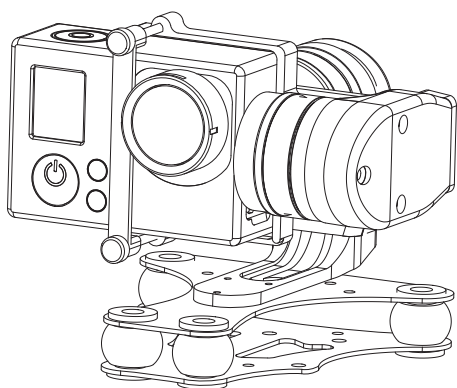

云台连接线路图

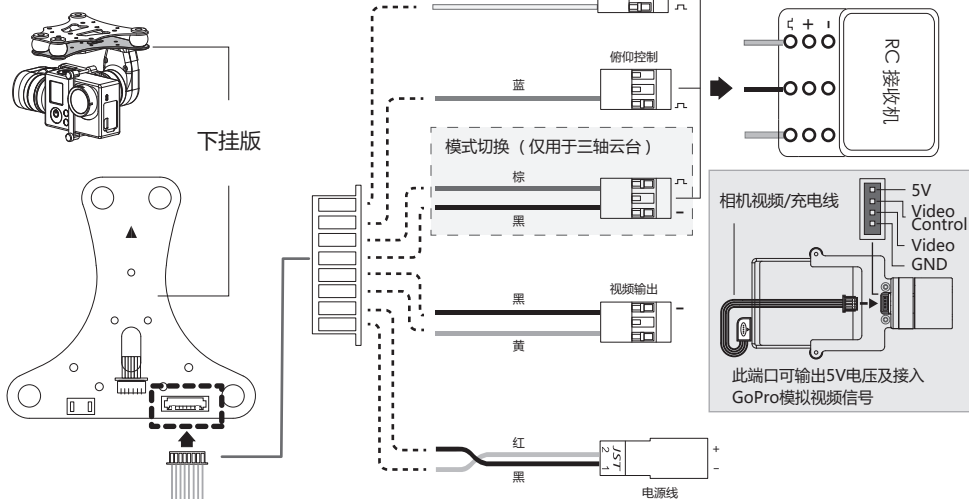

悬挂安装方式示意图

默认安装方式

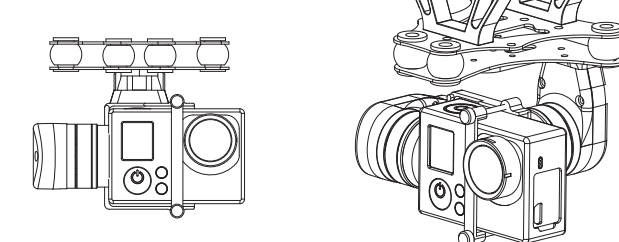
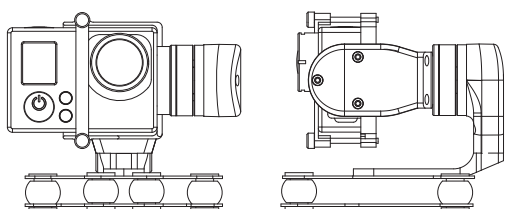

安装V形挂架

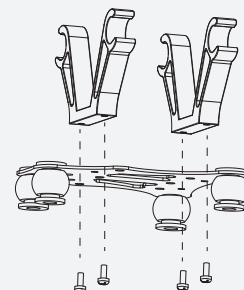

4 功能介绍

连接遥控接收机
可遥控俯仰和横滚动作

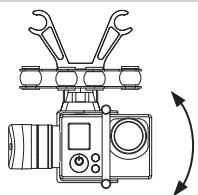

横滚的角度取决于
遥控器当前输出的舵量

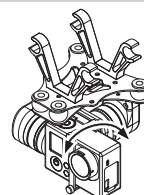

俯仰的角度取决于
遥控器当前输出的舵量

5 固件升级

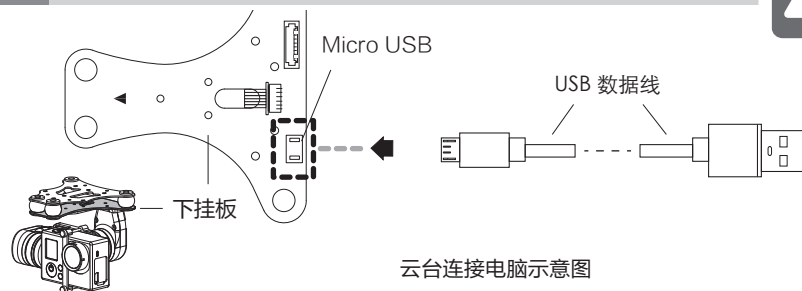

注意

- 1、请务必使用 **USB转换头** 连接电脑
- 2、升级时，请不要外接其他设备

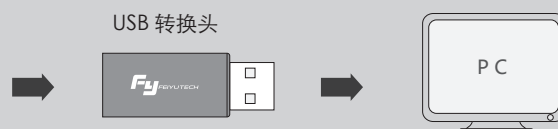

最新云台控制固件及升级软件可在飞宇科技官方网站 www.feiyu-tech.com 获取

6 云台初始化

云台初始化的方法:

将云台安装完毕，保持静止，然后打开电源，
等待云台通电运行后，初始化完成。

当云台出现如下情况时需要初始化:

1. 在启动后俯仰角与水平线有小角度偏差。
2. 横滚角与水平线有小角度的偏差。
3. 保持航向静止时，航向角有频繁的小角度修正。

7 产品展示图

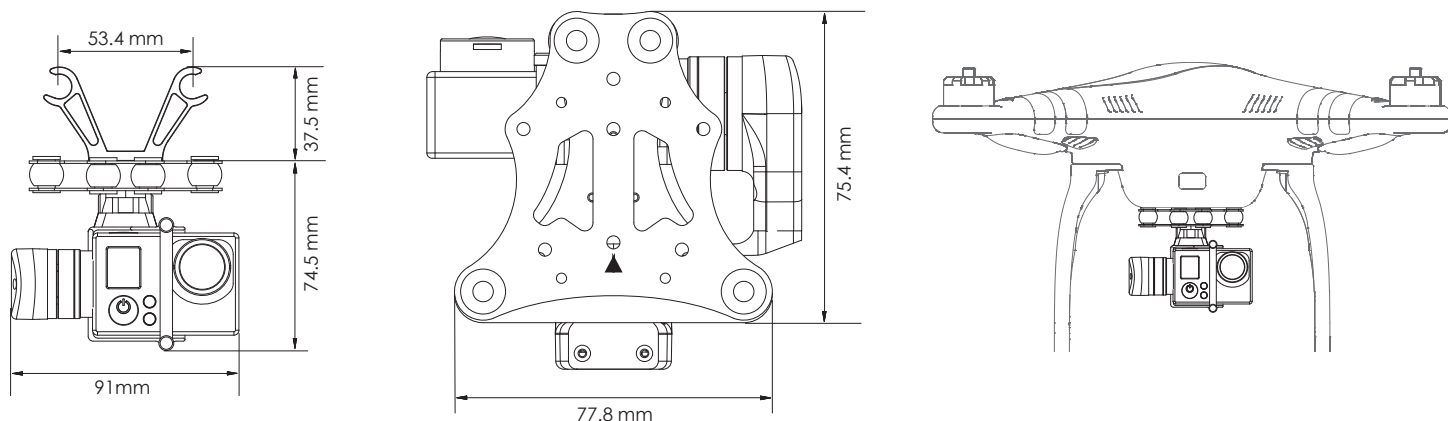

参数

项目	最小	标准	最大	备注
工作电压	7.0V	8.4V	17.0V	
静止姿态跟踪精度	0.01	0.02	0.05	云台静止
运动姿态跟踪精度	0.1	0.2	0.5	运动过载 < 2G
电机过载保护电流		800mA		
俯仰角动作范围	-90° (向下)	0° (水平)	+45° (向上)	
横滚角动作范围	-45°	0° (水平)	+45°	
重量		110g		不含相机

感谢您选用飞宇科技云台产品！如您对我们的产品有什么意见或者建议可发邮件至 service@feiyu-tech.com 更多相关信息可访问飞宇科技官方网站：www.feiyu-tech.com
最新说明书可在官方网站：www.feiyu-tech.com 获取。本公司保留一切解释权。